

## Līguma Nr.1-22-6/3-ERAF-INFRA

Salaspilī,

2014.gada 12.decembrī

Latvijas Universitātes aģentūra „LU Fizikas institūts” (turpmāk- Pasūtītājs), tās direktora **Jāņa Ernesta Freiberga** personā, no vienas puses, un **SIA "DAINA EL"** (turpmāk-Izpildītājs), tās valdes locekļa **Ingusa Mozaļevska** personā, no otras puses, katrs atsevišķi un abi kopā turpmāk saukti „Puses”,

ievērojot, ka Pasūtītājs īsteno ERAF līdzfinansēto projektu „Nanostrukturēto un daudzfunkcionālo materiālu, konstrukciju un tehnoloģiju Valsts nozīmes pētniecības centra zinātniskas infrastruktūras attīstīšana” (vienošanās Nr. 2011/0041/2DP/2.1.1.3.1/11/IPIA/VIAA/004) un

Izpildītājs ir atzīts par uzvarētāju Pasūtītāja izsludinātajā 2014.gada 20.oktobra iepirkumā (ID. Nr. LUF12014/21/ERAF-INFRA) „LU Fizikas institūta transformatoru apakšstacijas iekārtu renovācijai-rekonstrukcijai nepieciešamās tehniskās dokumentācijas izstrāde” (turpmāk- iepirkums), noslēdz šo līgumu (turpmāk- Līgums) par sekojošo:

### 1. Līguma priekšmets

1.1. Pasūtītājs uzdod, un Izpildītājs apņemas sagatavot tehnisko dokumentāciju, turpmāk tekstā “Projekta dokumentācija”, **būvobjektam** – Transformatoru apakšstacija T-4407, Miera ielā 32, Salaspilī, Salaspils novads, LV-2169, Latvija, turpmāk tekstā “Būvobjekts”, saskaņā ar Tehnisko specifikāciju (Līguma Pielikums Nr.1), iepirkuma ietvaros iesniegto piedāvājumu (Līguma Pielikums Nr.2) un ievērojot visus Līguma nosacījumus.

### 2. Darbu izpildes termiņš

2.1. Līgums stājas spēkā ar tā parakstīšanas brīdi.  
2.2. Izpildītājs Projekta dokumentāciju sagatavo 82 (astoņdesmit divu) kalendāro dienu laikā no Līguma noslēgšanas brīža.

### 3. Līguma summa un norēķinu kārtība

3.1. Līguma summa atbilstoši Izpildītāja piedāvājumam (Līguma Pielikums Nr.2) tiek noteikta EUR 4222,90), tai skaitā PVN 21 % (divdesmit viens procents) EUR 732,90.  
3.2. Līguma summu EUR 4222,90 (četri tūkstoši divi simti divdesmit divi euro un deviņdesmit centi), tajā skaitā PVN 21% (divdesmit viens procents) EUR 732,90 (septiņi simti trīsdesmit divi euro un deviņdesmit centi), Pasūtītājs apmaksā 20 (divdesmit) dienu laikā pēc visu Līguma 1.1.punktā noteikto darbu izpildes, ko apliecina Pušu parakstīts Līguma 4.5.punktā minētais darbu gala pieņemšanas- nodošanas akts, un atbilstoša Izpildītāja izrakstīta rēķina saņemšanas.  
3.3. Gadījumā, ja tiek mainīta Latvijas Republikas nodokļu likumdošana, Puses vienojas atstāt nemainīgu Līguma 3.1. punktā noteikto samaksu par darbu bez pievienotās vērtības nodokļa. Šādu grozījumu gadījumā tiek mainīta Līguma kopējā summa atbilstoši nodokļu likmes izmaiņām.

#### **4. Projekta dokumentācijas nodošanas un pieņemšanas kārtība**

- 4.1. Katra Tehniskajā specifikācijā I un II stadijā sagatavojamā projekta dokumentācija Pasūtītājam tiek izsniegta 4 (četros) identiskos eksemplāros, ko apliecina Pušu parakstīts Nodrošanas - pieņemšanas aktu.
- 4.2. Pasūtītājs paraksta Nodrošanas – pieņemšanas aktu 10 (desmit) darba dienu laikā pēc tā saņemšanas vai arī rakstiskā veidā norāda uz Projekta dokumentācijas neatbilstību Līguma prasībām.
- 4.3. Ja Pasūtītājs 10 (desmit) darba dienu laikā neiesniedz ar parakstu apstiprinātu Nodrošanas – pieņemšanas aktu vai arī rakstiskā veidā nenorāda uz Projekta dokumentācijas neatbilstību Līguma prasībām, Izpildītājs automātiski pieņem šo aktu kā apstiprinātu un uz tā pamata piestāda rēķinu Pasūtītājam.
- 4.4. Pamatotu pretenziju gadījumā Puses sastāda aktu par nepieciešamajiem labojumiem un papildinājumiem izstrādātajā Projekta dokumentācijā, un to izpildes termiņiem.
- 4.5. Pēc visas Projekta dokumentācijas izstrādes, saskaņošanas ar atbildīgajām iestādēm un iesniegšanas Pasūtītājam puses paraksta darbu gala pieņemšanas-nodrošanas aktu.

#### **5. Izpildītāja pienākumi un tiesības**

- 5.1. Izpildītājam jāizstrādā Projekta dokumentācija un jāsniedz pakalpojumi atbilstoši Līguma nosacījumiem.
- 5.2. Sagatavojot Projekta dokumentāciju, Izpildītājam jāievēro spēkā esošie normatīvie akti, Līguma Pielikumā Nr.1 iekļautais Tehniskā specifikācija un Pasūtītāja norādījumi.
- 5.3. Izpildītājs apņemas ievērot informācijas konfidencialitāti, neizmantojot to paša vai jebkuras trešās personas labā, neizpaust trešajām personām un nelietot citādi kā tikai Līgumā noteikto pienākumu izpildīšanas nodrošināšanai.
- 5.4. Izpildītājam jānodrošina, lai Projekta dokumentāciju sagatavotu iepirkumā iesniegtajā piedāvājumā norādītais, atbildīgais personāls, pretējā gadījumā Pasūtītājs ir tiesīgs nepieņemt darbus.
- 5.5. Izpildītājam ir tiesības pagarināt darbu izpildes termiņu, ja Pasūtītājs nav laicīgi izpildījis kādu no Līguma nosacījumiem. Līguma termiņš tiek pagarināts attiecīgi par kavēto dienu skaitu.
- 5.6. Izpildītājs ir atbildīgs par Tehnisko noteikumu, atļauju un licenču saņemšanu no valsts institūcijām, kas nepieciešamas Projekta dokumentācijas sagatavošanai un būvdarbu uzsākšanai saskaņā ar izstrādāto Projekta dokumentāciju.

#### **6. Pasūtītāja pienākumi un tiesības**

- 6.1. Pasūtītājam jāsniedz visa nepieciešamā dokumentācija un informācija, kas nepieciešama Projekta dokumentācijas izstrādāšanai pēc iespējas īsākā laika periodā. Pasūtītājs ir atbildīgs par iesniegtās dokumentācijas un informācijas pareizību, Izpildītājs pieņem to kā pareizu un nav atbildīgs par šīs informācijas atbilstības pārbaudi.
- 6.2. Pasūtītājs nodrošina Izpildītāja piekļušanu Būvobjektam Līguma izpildes laikā.
- 6.3. Pasūtītājam ir tiesības izvirzīt pretenzijas par Projekta dokumentāciju, ja tā pilnīgi vai daļēji neatbilst Līguma noteikumiem, t.sk. Tehniskai specifikācijai (Līguma Pielikums Nr.1), Latvijas Republikas Būvnormatīviem vai satur kļūdainus risinājumus.

#### **7. Pušu atbildība**

- 7.1. Puses ir atbildīgas par Līgumā norādīto saistību pildīšanu un spēkā esošo normatīvo aktu ievērošanu. Pušu saistības pret otru Pusi vai trešajām personām ietver atbildību par zaudējumiem, kas nodarīti otrajai Pusei vai trešajām personām saskaņā ar spēkā esošajiem normatīvajiem aktiem, bet ne vairāk kā to, ko paredz Izpildītāja profesionālās civiltiesiskās atbildības apdrošināšanas polise.

- 7.2. Izpildītāja atbildība kļūdainu risinājumu gadījumā ietver nepieciešamo korekciju izstrādāšanu Projekta dokumentācijā bez papildu izmaksām Pasūtītājam.
- 7.3. Autortiesības:
- 7.3.1. Izpildītājam ir saglabātas autortiesības uz uzmetumiem, skicēm un apjoma risinājumiem, kā arī cita veida arhitektūras un būvniecības dokumentāciju, kas izstrādāti Projekta dokumentācijas ietvaros, neatkarīgi no to izmantošanas veida.
- 7.3.2. Izpildītāja izstrādātā Projekta dokumentācija līdz pilnīgai tās apmaksai ir nedalīts Izpildītāja īpašums. Pasūtītājs vai jebkura Pasūtītāja nolīgta vai pilnvarota trešā persona neiegūst izstrādātās dokumentācijas un citu izpildīto pakalpojumu lietošanas tiesības, ja Pasūtītājs nav veicis samaksu Izpildītājam pilnā apmērā saskaņā ar Līguma noteikumiem, izņemot, ja Puses rakstiski ir vienojušās par pretējo.
- 7.3.3. Pasūtītājs ir tiesīgs lietot Projekta dokumentāciju tikai Līgumā paredzētajiem mērķiem.
- 7.4. Sankcijas:
- 7.4.1. Darbu izpildes termiņa nokavēšanas gadījumā Izpildītājam ar 5 (piecu) darba dienu pielaišanas periodu jāsamaksā Pasūtītājam soda nauda 1% apmērā no Līguma kopējās summas par katru nokavēto dienu, bet ne vairāk kā 10% no Līguma kopējās summas.
- 7.4.2. Apmaksas termiņa nokavēšanas gadījumā Pasūtītājam ar 5 (piecu) darba dienu pielaišanas periodu jāsamaksā Izpildītājam soda nauda 1% apmērā no Līguma kopējās summas par katru nokavēto dienu, bet ne vairāk kā 10% no Līguma kopējās summas.
- 7.4.3. Puses atsakās no augšminētajām soda sankcijām gadījumā, ja otra Puse pierāda, ka kavēšanās iemesls ir trešā puse vai nepārvarama vara un tās iemeslu minētā Puse nav varējusi novērst.

## **8. Līguma izbeigšana, izpilde**

- 8.1. Līguma izbeigšana notiek sekojošos apstākļos:
- 8.1.1. Jebkura Puse ir tiesīga vienpusēji izbeigt Līgumu, ja otra Puse nav izpildījusi vienu vai vairākas saistības, un, pēc rakstiska brīdinājuma saņemšanas, saistību nepildīšana nav novērsta 15 (piecpadsmit) dienu laikā. Šajā gadījumā Puse, kas pēc rakstiska brīdinājuma nav izpildījusi saistību, par kuru tika norādīts rakstiskajā brīdinājumā, papildus soda naudai maksā otrai Pusei līgumsodu 15% apmērā no Līguma kopējās summas. Ja Līgums tiek izbeigts Izpildītāja vainas dēļ, tad Izpildītājam pienākums ne vēlāk kā 5 (piecu) darba dienu laikā pēc Līguma uzteikuma saņemšanas atmaksāt Pasūtītājam visus saņemtos maksājumus, kā arī Pasūtītājs nesadz izdevumus, kas radušies Izpildītājam sakarā ar Līguma izpildi līdz līguma laušanas brīdim.
- 8.1.2. Ja Puses par to rakstiski ir vienojušās.
- 8.1.3. Pie Līguma izbeigšanas visas nenomaksātās soda sankcijas un visi kārtējie maksājumi par Projekta Dokumentāciju un Pakalpojumiem jāsamaksā 5 (piecu) darba dienu laikā pēc Darbu pārtraukšanas akta parakstīšanas.
- 8.2. Līgums tiek uzskatīts par izpildītu, kad Puses ir pilnā mērā izpildījušas Līguma saistības - Pasūtītājs ar Nodošanas-pieņemšanas akta parakstīšanu ir apstiprinājis Projekta Dokumentācijas vai Pakalpojumu saņemšanu un apmaksājis pilnu Līguma summu.

## **9. Strīdu izšķiršanas kārtība**

- 9.1. Strīdus, kas Pusēm rodas Līguma sakarā, vispirms jāmēģina atrisināt Pusēm vienojoties.
- 9.2. Ja Puses nevar panākt kopīgi pieņemamu risinājumu, strīdīgais jautājums izskatāms tiesā saskaņā ar Latvijas Republikā spēkā esošo likumdošanu.

## 10. Nepārvarama vara

- 10.1. Puses nav atbildīgas, iestājoties nepārvaramas varas apstākļiem, tādiem kā ugunsgrēks, dabas stihijas, karš, jebkura rakstura karadarbības, nelabvēlīgi valsts pārvaldes iestāžu akti, kā arī jebkuri ārkārtēja rakstura apstākļi, kurus Puses nevarēja ne paredzēt, ne novērst saprātīgiem līdzekļiem. Šādā gadījumā saistību izpildes termiņš tiek atlikts attiecīgi termiņam, kurā darbosies šie apstākļi.
- 10.2. Pusei, kuras saistību izpildi apgrūtina nepārvaramas varas apstākļi, nekavējoties jānosūta paziņojums (kopā ar jebkādu paziņojumu vai informāciju, ko tas saņēmis par nepārvaramas varas apstākļiem) otrai Pusei, informējot par nepārvaramas varas iestāšanos un tās sekām, kā arī jāpieliek visas pūles, lai mazinātu nepārvaramas varas kaitīgās sekas.
- 10.3. Gadījumā, ja rodas nepārvaramas varas apstākļi, kas ietekmē Līguma izpildes termiņus, bet Līgums tomēr var tikt izpildīts, Puses saskaņo savu turpmāko rīcību par Līguma izpildi un izpildes termiņiem. Ja nepārvaramas varas apstākļi turpinās ilgāk par vienu mēnesi, Pusēm ir tiesības vienpusēji izbeigt Līguma darbību, veicot norēķinu par Izpildītāja faktiski padarīto darbu.

## 11. Citi noteikumi

- 11.1. Likumdošana un Līguma valoda:
  - 11.1.1. Līgums tiek slēgts saskaņā ar Latvijas Republikas likumdošanu.
  - 11.1.2. Līguma valoda ir Latvijas Republikas valsts valoda.
  - 11.1.3. Projekta Dokumentācijas valoda ir Latvijas Republikas valsts valoda. Ja ir nepieciešams Projekta Dokumentācijas tulkojums svešvalodā, tas tiek veikts pēc līgumslēdzēju pušu atsevišķas vienošanās.
- 11.2. Lai sekmīgi vadītu Līguma izpildi, Izpildītājs un Pasūtītājs nozīmē kontaktpersonas, kurām ir tiesības darboties Pušu vārdā saistībā ar Līgumu. Pusēm ir tiesības nomainīt kontaktpersonas, savlaicīgi par to brīdinot otru Pusi.
- 11.3. Pušu kontaktpersonas:

### **Pasūtītāju pārstāv**

<Ernests Platacis>  
Adrese: Miera iela 32, Salaspils>  
Tālrunis: 26513424  
Fakss: 67901214  
e-pasts: fizinst@sal.lv

### **Izpildītāju pārstāv**

<Ingus Mozaļevskis, valdes loceklis>  
Adrese: Brīvības iela 117-15, Rīga  
Tālrunis: 29422013  
Fakss: 67372964  
e-pasts: ingus@daina-el.lv

- 11.4. Apakšuzņēmēji:
  - 11.4.1. Izpildītājam ir tiesības pilnīgi vai daļēji uzticēt Projekta Dokumentācijas izstrādi trešajai pusei (tālāk saukti "Apakšuzņēmēji")
  - 11.4.2. Izpildītājs ir atbildīgs par Projekta Dokumentācijas izstrādāšanu un pakalpojumiem, ko veic tā Apakšuzņēmēji.
- 11.5. Līguma izpildē iesaistītā personāla un apakšuzņēmēju nomainīšana:
  - 11.5.1. Izpildītāja personālu, kuru tas iesaistījis Līguma izpildē, par kuru sniedzis informāciju Pasūtītājam un kura kvalifikācijas atbilstību izvirzītajām prasībām Pasūtītājs ir vērtējis, kā arī apakšuzņēmējus, uz kuru iespējām Izpildītājs balstījies, lai apliecinātu savas kvalifikācijas atbilstību paziņojumā par līgumu un iepirkuma dokumentos noteiktajām prasībām, Līguma spēkā esamības laikā Izpildītājs ir tiesīgs nomainīt tikai ar Pasūtītāja rakstveida piekrišanu.
    - 11.5.2. Pasūtītājs nepiekrīt Līguma 11.5.1.punktā minētā personāla un apakšuzņēmēju nomainīšanai, ja pastāv kāds no šādiem nosacījumiem:
      - 11.5.2.1. piedāvātais personāls vai apakšuzņēmējs neatbilst tām paziņojumā par līgumu un iepirkuma dokumentos noteiktajām prasībām, kas attiecas uz Izpildītāja personālu vai apakšuzņēmējiem;
      - 11.5.2.2. tiek nomainīts apakšuzņēmējs, uz kura iespējām Izpildītājs balstījies, lai apliecinātu savas kvalifikācijas atbilstību paziņojumā par līgumu un iepirkuma dokumentos noteiktajām prasībām, un piedāvātajam apakšuzņēmējam nav vismaz

tāda pati kvalifikācija, uz kādu Izpildītājs atsaucies, apliecinot savu atbilstību iepirkumā noteiktajām prasībām;

11.5.3. Pasūtītājs pieņem lēmumu atļaut vai atteikt Izpildītāja personāla vai apakšuzņēmēju nomaiņu vai jaunu apakšuzņēmēju iesaistīšanu Līguma izpildē iespējami īsā laikā, bet ne vēlāk kā piecu darbdienu laikā pēc tam, kad saņēmis visu informāciju un dokumentus, kas nepieciešami lēmuma pieņemšanai saskaņā ar Līguma 11.5.punkta noteikumiem.

- 11.6. Grozījumus Līgumā, ja tādi būs nepieciešami, veic ievērojot Publikā iepirkuma likuma 67.<sup>1</sup> panta nosacījumus.
- 11.7. Visi paziņojumi, lūgumi, prasības un cita korespondence Līguma saistībā ir uzskatāmi par nodotiem otrai Pusei, ja tā noformēta rakstveidā un nodoti otrai Pusei pret parakstu vai arī nosūtīta pa pastu ierakstītas vēstules veidā. Ierakstīta vēstule ir uzskatāma par saņemtu septītajā dienā pēc tās nodošanas sakaru iestādei.
- 11.8. Līgums ir noformēts uz <lapu skaits ar cipariem (lapu skaits ar vārdiem)> lapām 2 (divos) eksemplāros, un tiem ir līdzvērtīgs juridisks spēks. Visi pielikumi pie Līguma, kas sastādīti rakstveidā un ir abu Pušu parakstīti, ir Līguma neatņemama sastāvdaļa.
- 11.9. Līguma labojumi, grozījumi un papildu vienošanās ir spēkā tikai tad, ja tie ir noformēti rakstveidā un tos ir parakstījušas abas Puses.
- 11.10. Līguma pielikumi:
  - 11.10.1. Līguma pielikums Nr. 1 – Tehniskā specifikācija uz 2 lpp;
  - 11.10.2. Līguma pielikums Nr. 2 – Piedāvājums uz 26 lpp;
  - 11.10.3. Līguma pielikums Nr. 3 – Izpildītāja profesionālās apdrošināšanas polises kopija.

## 12. Pušu rekvizīti

### **Pasūtītājs:**

LU aģentūra –  
Latvijas Universitātes Fizikas institūts

### **Izpildītājs:**

SIA "DAINA EL"



EIROPAS REĢIONĀLĀS  
 ATTĪSTĪBAS FONDS

IEGULDĪJUMS TAVĀ NĀKOTNĒ



EIROPAS SAVIENĪBA

## TEHNISKĀ SPECIFIKĀCIJA

### 1. Vispārēja informācija par transformatora apakšstaciju

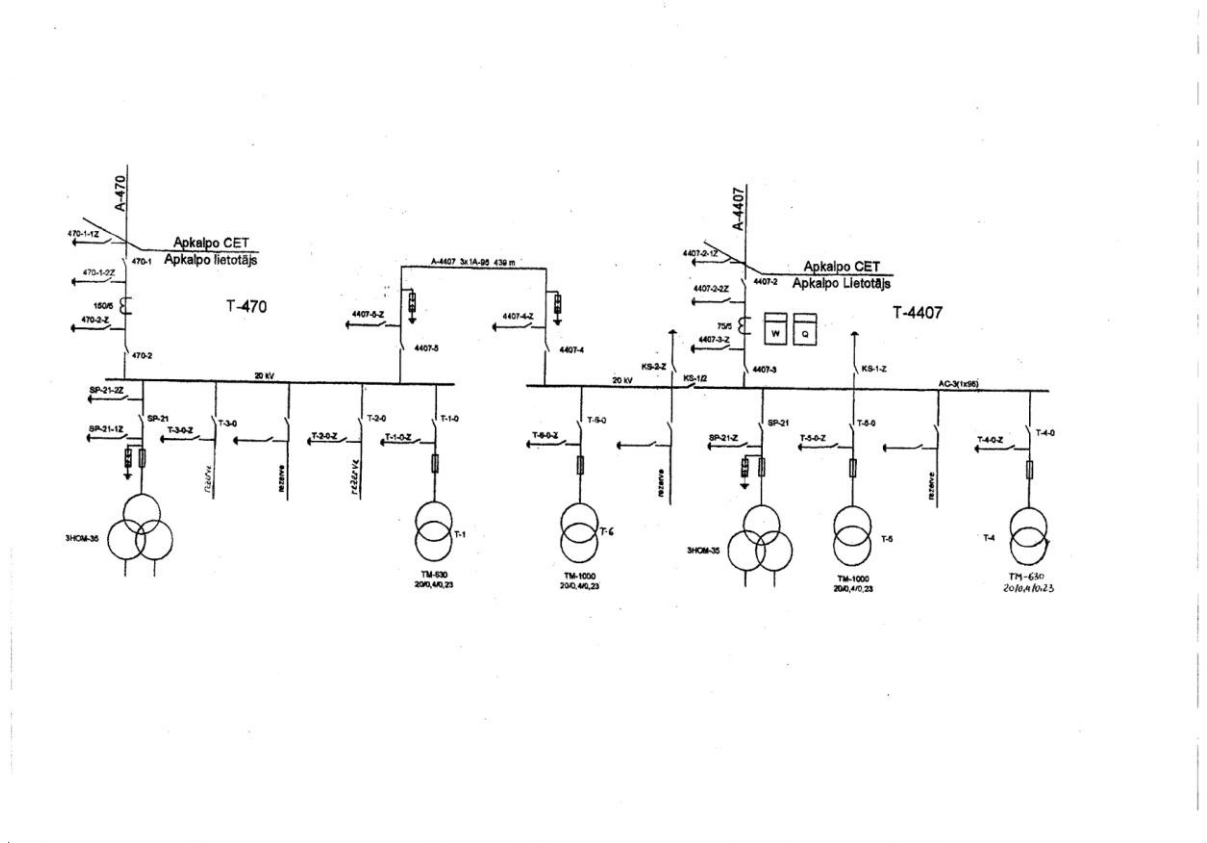

### 2. Tehniskās dokumentācijas izstrāde un darba uzdevums

**Darba uzdevums** T-4407 rekonstrukcijai Miera ielā 32, Salaspilī, Salaspils novadā.

Esošās 20/0,4kV transformatoru apakšstacijas T-4407 rekonstrukcijas projekta izstrāde divās stadijās:

**I.Stadija** - esošās situācijas izpēte un priekšlikumu izstrāde:

- Veikt esošās 20/0,4kV transformatoru apakšstacijas T-4407 brīvgaisa vidsprieguma iekārtu apsekošanu un sagatavot apsekošanas slēdzienu;
- Veikt esošās 20/0,4kV transformatoru apakšstacijas 0,4kV sadales iekārtu apsekošanu un sagatavot apsekošanas slēdzienu;
- Sagatavot nepieciešamo 20/0,4kV tīklu rekonstrukcijas darbu priekšlikumu un 20/0,4kV rekonstrukcijas shēmu unizvērstu rekonstrukcijas darbu kontroltāmi;

- d) 20/0,4kV rekonstrukcijas shēmu un projektējamo darbu apjomu saskaņot ar Pasūtītāju. Tehniskajā projektā iekļaujamo rekonstrukcijas darbu vērtība ir ~ 28 000 EUR ar PVN.

**II.Stadija** - tehniskā projekta izstrāde:

- a) Izstrādāt spēkā esošo normatīvo aktu prasībām 20/0,4kV elektroapgādes tīklu rekonstrukcijas tehnisko projektu atbilstoši I. stadijas ietvaros ar Pasūtītāju saskaņotai 20/0,4kV rekonstrukcijas shēmai un darbu apjomiem;
- b) Ar atbildīgajām iestādēm saskaņotā tehniskā projekta iesniegšana Pasūtītājam.

**Papildus noteikumi:**

1. Izpildītājs saņem nepieciešamos dokumentus no valsts un pašvaldības institūcijām, kā arī veic dokumentācijas saskaņošanu attiecīgajās valsts un pašvaldības institūcijās (ja tas nepieciešams).
2. Projekts izstrādājams latviešu valodā.

**Dokumentācijas komplektācija:**

I un II stadijas ietvaros sagatavoto dokumentāciju iesniegt:

1. 4 (četros) eksemplāros papīra formātā,
2. Digitālā formātā uz CD matricas- 2 gab. Informācijas grafiskā daļa- dwg un pdf, teksti- doc, darbu apjomi- xls. Visas dokumentācijas kopiju kopumā- pdf formātā.

**Līguma pielikums Nr. 2  
– Piedāvājums**



EIROPAS REĢIONĀLĀS  
ATTĪSTĪBAS FONDS

IEGULDĪJUMS TAVĀ NĀKOTNĒ



EIROPAS SAVIENĪBA

**PRETENDENTA PIEDĀVĀJUMS**



**Līguma pielikums Nr. 3**  
**– Izpildītāja profesionālās apdrošināšanas polises kopija.**



IEGULDĪJUMS TAVĀ NĀKOTNĒ



**IZPILDĪTĀJA PROFESIONĀLĀS APDROŠINĀŠANAS  
POLISES KOPIJA.**